

令和6年度入学

新1年生入学説明会資料

入学のしおり



せたひがしまん

大津市立瀬田東小学校

〒520-2153 大津市一里山二丁目20番2号

TEL 077-545-4010 (7:45~18:00) ※時間外はつながりません。

FAX 077-545-8388

URL <http://www.otsu.ed.jp/seth/>

1. 入学にあたって

入学まであとわずかになりました。4月からお子さまは、瀬田東小学校という大きな集団の中で新しい生活をされることになります。

安心して入学ができるようにご協力ください。

(1) 入学までに身につけておきたい基本的な生活習慣

- ①名前を呼ばれたときに「はい」と返事をする。
- ②自分や保護者の名前、分団名(住所)が伝えられる。
- ③「先生〇〇です。」「おしっこがしたいです。」「おなかが痛いです。」など思っていることを伝えられる。
- ④ひらがなで書いてある自分の名前が読める。
- ⑤一人で用便ができる。 入学するまでに和式トイレを使えるように練習してください。
- ⑥衣服の着替えや始末が一人でできる。
- ⑦自分のものやみんなのものを大切に使い、片付けができる。
(自分の持ち物がわかるように一緒に準備をしてください。)
- ⑧友達と仲良く遊びましょう。
- ⑨自宅から学校までの通学路を覚え、標識や信号を守って安全に歩く。
(春休み中に一緒に歩いて、一人でも家まで帰れるように何度も練習してください。)
- ⑩知らない人に誘われても、ついて行かない。

・入学が近づいたからといって、急に厳しくすると、学校や先生に対する恐怖感を持つ子もいます。ご家庭でも十分な心配りをお願いします。

2. 本校教育の概要

(1) 本校の教育目標

心身ともにたくましく
人との交わりを大切にし、
新しいものを創り出そうとする
子どもの育成

(2) 本校の校訓

- 心をこめてあいさつします
- 額に汗して黙々とそうじをします
- 目と心と耳で聴きます

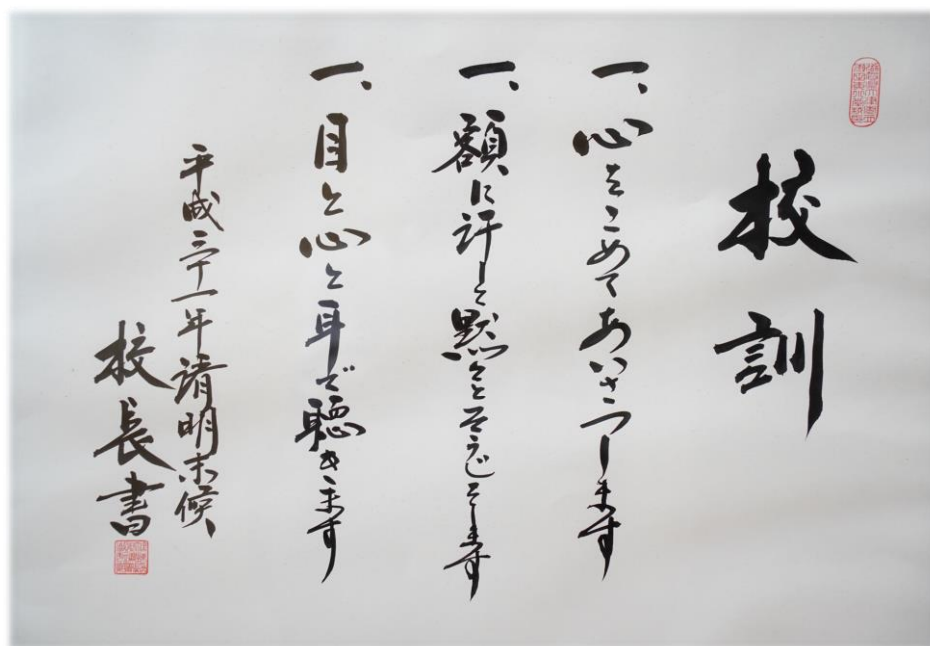

瀬田東小学校の全教職員、全校児童が大切にしているものです。

(写真の額は校長室前に掲示してあります。)

(3) 1年生の日課表

※令和5年度のもの为例として示しています。

日課	時刻	月	火	水	木	金
<u>始業チャイム</u>	8:20					
朝読書	8:20	朝読書	朝読書	朝読書	朝読書	朝読書
朝の会	8:30					
1校時	8:40 9:25	国語	体育	国語	国語	国語
2校時	9:30 10:15	算数	国語	算数	算数	算数
<u>長休み</u>	10:15					
手洗いタイム	10:25					
3校時	10:30 11:15	体育	国語	道徳	体育	生活
4校時	11:20 12:05	国語	生活	音楽	生活	国語
給食	12:05					
歯みがき	12:50					
<u>昼休み</u>	12:50 13:10					
そうじ	13:15			そうじ		
手洗いタイム	13:30			帰りの会		
5校時	13:35 14:20	音楽	図工		国語 外国語活動	学活
6校時	14:25 15:10		図工			
帰りの会	15:10 15:20	学習終了後、およそ10分間になります。				
下校時刻		14:35	15:25	13:45	14:35	14:35

※下校時刻の変更は、学年通信でお知らせします。

(4) 健康安全について

- ①朝は余裕を持って起床し、朝ご飯をしっかり食べましょう。歯みがきや朝の排便の習慣をつけましょう。
- ②学校へ送り出す前に、子どもの健康状態を観察し、学校で留意しなければならないことは、必ず連絡帳でお知らせください。また、発熱などの普段と違う様子が見られた場合には、無理をせず欠席させてください。
- ⇒欠席(遅刻)をさせるときは、まず分団班長に速やかに連絡して、登校班の出発が遅れないようにご配慮ください。また、totoruの出欠確認システム(4月配布文書参照)を利用して午前8時15分までに連絡してください。システムが利用できない場合は、FAXでもかまいません。電話連絡はやむを得ない場合のみにしてください。
- ③4月中旬から、給食が始まります。
- 給食時間は40分間(準備10分、食事20分、後始末10分)です。
- 食物アレルギーがあり、給食での対応が必要な児童については、毎月、保護者に献立の確認をしてもらっています。ご協力お願いします。
- ④登下校時の自動車による送迎は危険回避のため絶対やめてください。
(長沢川沿いや近隣店舗駐車場への駐停車は、地域の方の迷惑になります。)
- ⑤本校は分団による班別の集団登校が原則になっています。各班の集合時間に遅れないように集合場所に送り出してください。
- ⇒分団の名簿作成はPTA校外部で行っています。
- ⑥下校時は分団ではありません。決められた通学路を通って帰ります。
- ⑦欠席されたときの翌日の連絡は、学校からはしません。時間割通りでお願いします。必要のある場合のみ、担任から連絡いたします。
- ⑧生活環境が変化すると心身ともに疲労しやすくなります。早寝の習慣をつけ、睡眠を十分(9~10時間程度)取るようにしてください。
- ⑨遅刻するときは、必ず保護者が付き添って教室まで送ってください。
- ⑩早退するときは、保護者が直接担任に申し出てください。学校から一人で帰らせることはできません。必ず保護者の迎えが必要です。
- ⑪連絡網は作成していません。不審者情報や行事の有無、休校のお知らせなどはホームページやtotoru、メール配信でお伝えしますのでメール配信の登録してください。

②本校では、ホームページにて、保護者の皆様に学校活動の様子をお伝えできるよう努めています。写真については、個人情報保護の為、名前と顔を同時に載せたり、顔写真をアップで載せないよう心がけておりますが、写真の掲載について、不都合がある場合は学校までお知らせください。

③防犯ブザーは天津市より入学後に支給されます。

3. 入学当初から必要なもの

・自分のものは自分で管理し、ものを大切にすることを養います。

衣服、学用品、持ち物には油性ペン等で細かなものまですべてひらがなで名前を書いてください。また、一緒に名前書きをして自分の持ち物をしっかり覚えさせてください。

(1) 家庭で用意していただくもの

①通学用かばん

学校指定のランリュックを使用。

②通学時の服装(標準服)等について

上衣・・・白を中心とした落ち着いた色のポロシャツ・ブラウス（長袖または半袖）
紺、黒を中心とした落ち着いた色で無地のセーター・ベスト・トレーナー・
カーディガン

下衣・・・紺、黒を中心とした落ち着いた色で無地のスカート・キュロットスカート・
半ズボン（気候や体調により長ズボン可）

帽子・・・通学用安全帽（黄帽）

【通学時の安全と熱中症予防のため必ずかぶらせてください。】

ハンカチ・ティッシュ・・・清潔なものを毎日持たせてください。



標準服について



シャツ

白を中心とした落ち着いた色のポロシャツ、ブラウス

セーター・ベスト

紺、黒を中心とした落ち着いた色で無地のセーター、ベスト、トレーナー、カーディガン

ズボン、スカート、キュロット

紺、黒を中心とした落ち着いた色で無地のズボン、スカート

★名札は必ずつけましょう。

★登下校の時は、黄帽子をかぶりましょう。

★どの服にもタグなど目立つ所に必ずフルネーム・ひらがなで記名しましょう。

【寒い日の上着について】

◆コート・ジャンパー・ウィンドブレーカー・ジャージ等は、必ずセーターやベストの上から着ましょう。

◆授業中(室内)はセーターやベストで過ごします。上着は脱ぐようにします。下着で寒さ対策をするようにしましょう。

③ 体育時の服装等について

男女とも同じ。学校指定のものを着用。

上衣・・・白の丸首半袖（左胸に校章）

校章下の□の中に記名してください。

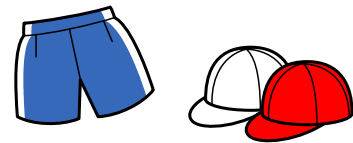

下衣・・・青色のハーフパンツ、もしくはショートパンツ

帽子・・・赤白帽子にあごにかかるゴムひもを付ける。

体操服を入れる袋・・・布製で、両側からひもを通すようにした巾着型のもの

（体操服・赤白帽・汗ふきタオルを入れる。）

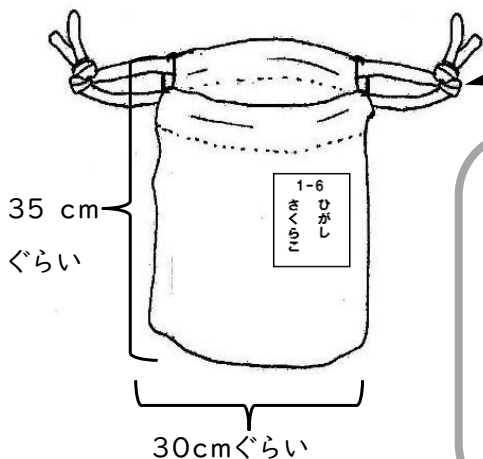

1本70cmの丸ひも（2本通す）

※フックから落ちやすいため、平ひもは避けてください。

※ひもが長すぎないように調節してください。

※上衣の下に肌着を着る場合は、替えの肌着を持たせてください。

※体育ではタイツやレッグウォーマーを着用しません。

④ 靴

下靴・・・運動靴

※体育でもはきますので、固くて重いものや靴底の厚いもの、脱げやすいものはさけてください。

上靴・・・男女ともゴムの部分が緑のもの

体育館シューズ・・・男女ともゴムの部分が黄のもの



靴のこうには『学年・組・氏名』を

靴のかかとは『姓』を

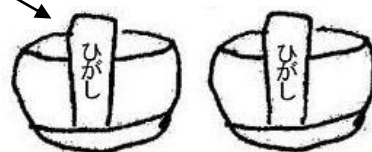

靴を入れる袋・・・布製で、ひもを通すようにしたもの。

※上靴入れと体育館シューズ入れの2つ準備してください。

ひもは1本60cm(2本でも可)

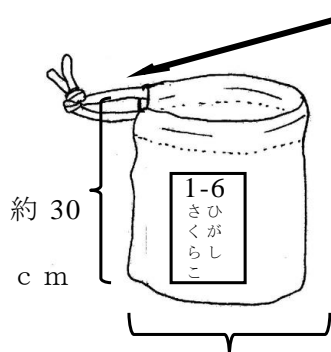

※口をひもで閉めるタイプ(巾着型)の方が望ましいです。

(フックから落ちやすいため平ひもは避けてください。)

約 20 cm

⑤給食について

*月・水・木・金曜日は、米飯給食で飯わんがいます。

*火曜日は、パン給食です。 ※米飯・パンの曜日は予定です。

飯わん・・・大津市より支給。ごはん用茶わん(ふたつき)を6年間使用します。

他の食器と混同しないように、学校名・学年組・氏名を必ず両方に記入してください。

はし箱・はし・・・毎日持ち帰り、洗って清潔なものを使います。

ナプキン・・・布製のもの(机の上に敷いて使います。)

マスク・・・配膳時に全員が着用します。

給食袋・・・上記のものが入るもの。

歯ブラシ・コップ・・・給食後の歯磨きに使います。

すべてに必ず記名を！！

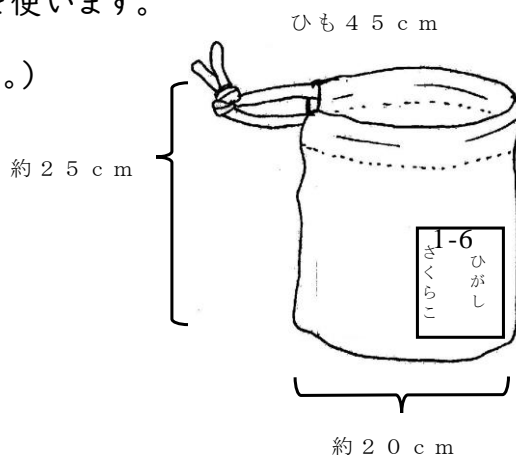

⑥その他の学用品など

ふでばこ・・・金属製のもの、チャック式のものはありません。

えんぴつ・・・B または2B を5本

シャープペンシルやえんぴつキャップは使いません。

赤えんぴつ・・・赤ボールペンは使いません。

色えんぴつ・・・12色程度。

クレパス・・・平ゴムでとめる。16色程度。

消しゴム・・・割れにくく、四角いもの。

下敷き・・・割れにくいもの。(A4サイズがのぞましい)

はさみ・・・利き手にあった、先の丸い、よく切れるカバーのついたもの。

のり・・・指を使ってつけるもの。(水のり、スティックタイプ、テープ式はさけてください。)

ぞうきん・・・2枚(1枚だけに記名をする。)

洗濯ばさみ・・・2個(いすの下にぞうきんをつるすため、
洗濯ばさみにひもをつけてください。)



10cm

絵本袋・・・25cm×38cmぐらいのもの

(持ち手のひも30cm+ぬいしろ) 机のフックから床まで42cmです。

平ひもでもかまいません。床につかないように調整してください。

かさ・・・自分でしっかり巻けるもの。※ご家庭で練習しておいてください。

※巻いたときも上から見えるよう、消えないように取っ手に記名してください。

★学校通じて購入できるもの

さんすうぼっくす・・・ご兄弟が使用していたものでもかまいません。

不足分のみ購入していただくこともできます。

引き出し・・・ご兄弟が使用していたものでもかまいません。

粘土セット・・・油粘土、ケース、へらセット。袋から出して持たせてください。

工作マット・・・片面がカッターナイフ用、もう片面が粘土用のもの。

生活科バック・・・首から下げられるポケット付きバインダーです。

(2) 入学時に無償配布されるもの

○教科書(国より) ○飯椀、防犯ブザー(大津市教育委員会より)

(3) 学校で一括購入し、入学時にお渡しするもの

○名札 ○ノート(国語・算数・連絡帳) ○連絡袋 など

(4) 学校からお知らせがあってから買っていたいただくもの

○絵の具セット ○鍵盤ハーモニカ ○水着・水泳帽 など

※上記のものについては、入学後『学年だより』等でその都度お知らせします。

4. 学校諸経費(口座引落) ~保護者にご負担いただくお金~

(1) 集金項目・金額(参考 令和5年度 1年生)

- ① 教材費・・・金額は5月にお知らせします。(月額 1,400 円・年間 9,800 円)
- ② 校外学習費・・・秋頃実施(4,000 円程度)
- ③ 独立行政法人日本スポーツ振興センター掛金・・・年間 552 円(9月に集金)
- ④ 滋賀銀行 Biz ダイレクト利用料負担額・・・年間 20 円
- ⑤ 引落手数料(銀行側への支払い)・・・1回につき 11 円の手数料

※積立費・・・修学旅行・アルバム代(5.6年のみ)毎月 3,000 円程度

(2) 口座振替日 毎月 5 日 (5日 が土・日・祝日の場合は、翌営業日になります)

※令和6年度、変更になれば入学後に改めて案内します。

(3) 引落口座の変更について

口座変更をされる場合や名義変更をされる場合は事前に申し出いただきますようお願いいたします。名義のみの変更であっても手続きがなされない場合は、返金やスポーツ振興センターからの補助金の振り込み時にエラーが生じてしまい、全体へ影響してしまいます。また、エラーが生じた際は銀行の変更手数料が発生する場合があります。その場合はご負担いただくこととなりますので、ご協力をお願いいたします。

※引き落とし口座は、滋賀銀行・関西みらい銀行・京都信用金庫のみになります。

(4) その他

- ・学年途中で転出される場合は、在籍した日までの必要経費を精算し、残額は振り込みにて返金し、不足する場合は現金で集金させていただきます。
- ・毎月の指定日に預金残高不足で引き落としができなかった場合は、現金で集金させていただきます。現金集金の場合は、紛失等のトラブルのおそれがありますので、振替期日までに御入金いただきますようお願いいたします。

5. 就学援助費について

大津市教育委員会では、市内公立小中学校に就学している子どもや、入学予定の子どもがいるご家庭で経済的な理由により就学に必要な経費の負担が困難な保護者を対象に、学用品費や給食費等の学校で必要な費用の援助を行っています。

就学援助費はご家庭の教育費の支出を補助するものであり、学校からの集金を免除するものではありません。

年度毎に申請が必要です。 必要な方は忘れないように申請してください。

詳細につきましては、別紙をご覧ください。

6. 特別支援教育就学奨励費について

就学援助費とは別に障害のあるお子様の保護者に対して、所得に応じて必要な経費の一部を援助する特別支援教育就学奨励費があります。(教育扶助受給者と就学援助費受給者は対象外)

※詳しくは大津市教育委員会学校教育課もしくは学校にお問い合わせください。

※特別支援学級に在籍される方には、入学後改めて手続きの連絡をさせていただきます。

7. 学校保健関係

(1) 保健調査票の記入について

この調査は学校で行う健康診断に必要なになりますので、正しく記入してください。小・中学校9年間継続的な健康状態を把握して、管理や指導をしていくために使います。

保健関係の書類は、学級に特別支援学級の児童が在籍する場合、出席番号が変わる場合があります。

3 4 5 6 の記入をお願いします。
あてはまる症状がない時は、「1. あてはまる症状はない」に○をしてください。

ある・なしに○をしてある場合には具体的に記入をしてください。

母子手帳を見て記入してください。

未接種は、受けてないに○をしてください。

平熱を忘れずに記入してください。

特になければ、なしと記入してください。

1 既往症 次の病気にかかったことのある病名を○をつけ、かかった年齢を書いてください。											
1	脳炎または髄膜炎	才	3	川崎病	才	4	腎臓病	才	6	糖尿病	才
7	小児結核または胸腺炎	才	9	けいれん発作	才	10	虫垂炎	才	12	風しん(三日ばしか)	才
13	流行性耳下腺炎(おたふくかぜ)	才	14	水痘(みずぼうそう)	才	15	百日咳	才	16	喉	才
17	生まれた時のその他()	安産・難産		出生時の体重		B					
2 アレルギー 食物・薬等について具体的に記入してください。(ある場合は毎年記入を、ない場合は○をつけてください)											
小1	小2	小3	小4	小5	小6	中1	中2	中3			
ある・ない	ある・ない	ある・ない	ある・ない	ある・ない	ある・ない	ある・ない	ある・ない	ある・ない	ある・ない	ある・ない	ある・ない
3 予防接種歴 接種年および該当するものに○を記入してください。											
1			2			3					
B	C	G	麻しん(はしか)	風しん(三日ばしか)	百日咳	破傷風	白喉	ジフテリア	麻疹	水痘	狂犬病
平成	年	Ⅰ期	平成	年	Ⅰ期	平成	年	Ⅱ期	平成	年	Ⅱ期
受けていない	受けていない	受けていない	受けていない	受けていない	受けていない	受けていない	受けていない	受けていない	受けていない	受けていない	受けていない
4 耳鼻咽喉科 あてはまる項目の各学年の欄に○または記入をしてください。											
氏名											
項目											
1	あてはまる症状はない	小1	小2	小3	小4	小5	小6	中1	中2	中3	
2	耳だれがでている										
3	聞こえにくい様子がある(テレビの音量が大きい、聞き返しが多い、話し声が大きい等)										
4	(かぜをひいていないのに)くしゃみ、鼻水、鼻づまりがある										
5	よく鼻血をだす										
6	においがわからない										
7	いびきをかくことが多い										
8	のどを痛めて、よく熱をだす										
9	声がかわる										
10	発音が気になる										
11	今までにかかった耳・鼻・のどの病気や手術を受けたものを記入してください。()才										
5 眼科 あてはまる項目の各学年の欄に○または記入をしてください。											
項目											
1	あてはまる症状はない	小1	小2	小3	小4	小5	小6	中1	中2	中3	
2	まぶたが重たい										
3	まぶたが赤い										
4	まぶたが腫れる										
5	まぶたが乾く										
6	まぶたがゆずる										
7	まぶたが赤い										
8	現在、経過観察中あるいは治療中の目の病気がある										
9	今までにかかった目の病気や手術を受けたものを記入してください。()才										
6 歯科 あてはまる項目の各学年の欄に○をしてください。											
項目											
1	あてはまる症状はない	小1	小2	小3	小4	小5	小6	中1	中2	中3	
2	歯が痛んだり、しめたりすることがある										
3	口を開け閉めした時にこの関節で音がすることがある										
4	口が開きにくく、閉く時に痛みを感じる										
5	歯並びで心配なところがある										
6	歯肉から血がでることがある										
7	発音しにくいことがある										
7 健康状態の経過 お子さんのことで相談したいことや、連絡したいことなどありましたら記入してください。(医師にかかった大きな病気やけが、現在も通院中の場合はその内容を、また現在常用している薬等についても記入してください。特になければ「なし」と記入してください)											
小1	小2	小3	小4	小5	小6	中1	中2	中3			

(2) 運動器検診保健調査票について

定期健康診断の際に運動器検診を行っています。「運動器検診」は、骨格の異常やバランス能力、関節の痛み、可動域制限がないか等を検診することにより、運動の過不足による障害を早期にチェックし、子どもの将来にわたって健康を守ることを目的にする検診です。

この問診票は、運動器検診が正しく行われるために大切なものとなりますので、お子様と保護者の方々のご協力による正確な記入をお願いします。

The image shows a sample of a physical examination questionnaire for children. It is divided into several sections, each with a numbered question and a corresponding table for recording results. The questions are:

1. 肩肘関節について (Shoulder and elbow joints)
2. 身体をそらしたり、曲げたりしたときに腰に痛みが出ませんか。 (When twisting or bending the body, does it hurt in the back?)
3. 片膝立ちをした時に、体が揺れたりふらふらしたりしませんか。(左右交互に) (When standing on one knee, does the body sway or wobble? (alternating sides))
4. 足の裏を全部床につけて、完全にしゃがめますか。 (Can you squat completely with the soles of your feet on the floor?)
5. 手のひらを上に向けて腕を伸ばした時、肘が完全に伸びない、完全に曲がらない(指が肩につかない)ことはありませんか。 (When extending your arm with the palm up, does the elbow not fully extend or not fully flex (fingers don't touch the shoulder)?)
6. バンゲイした時、両腕が肩につきませんか。 (When doing a bangai, do your arms touch your shoulders?)
7. 今まで(または過去)、運動による痛みや障害で整形外科のある場合は、半信紙に「印」をつけ、患部の診断書をご記入ください。 (If you have ever had pain or injury from exercise, please fill out a form and attach it to this questionnaire.)

Each question has a table with columns for 'あてはまる側に、印をつけてください。' (Mark the side that applies) and rows for different age groups: 小1, 小2, 小3, 小4, 小5, 小6, 中1, 中2, 中3.

あてはまる項目に記入してください。
 できない場合は何度か挑戦してください。何度目かでもできたら「できる」に○してください。

- ・「運動器」とは、骨、関節、筋肉、靭帯、腱、神経など、体を支えたり動かしたりする器官の総称です。消化器、呼吸器、循環器等と同様に、からだを構成する大切な仕組みの一つです。運動器は、使い過ぎ、使用不足、いずれにしても、子どもの将来に大きな影響を与えます。
- ・一年に一度の運動器検診では、日々成長する子どもの体の変化を把握しきることは難しいです。検診に保護者、学校が関わることで、一年を通して子どもの体の変化に「気づく力、見守る目」を養っていくこともこの検診の意義です。

(3) 結核健康診断に関わる海外居住歴の調査について

学校における結核健康診断では、結核高まん延国に指定されている地域での居住歴がある場合に、胸部レントゲン撮影などの検査が必要となっています。海外での居住歴のあるお子様の居住地と帰国者検診について調査を行います。調査票をご記入し提出いただきますよう、お願いいたします。

※海外での居住歴がない場合も、全員提出してください

(4) 日本スポーツ振興センター加入について

学校管理下で発生した事故について、給付金が支給されます。給付及び給付額は審査により決まります。(医療点数が500点以上で対象となります。) **毎年全員加入。**

詳細は別紙「独立行政法人日本スポーツ振興センターの災害共済給付制度への加入について」とチラシ「学校でけがをしたときは」をご確認ください。

(5) 心臓検診票について

5月頃、本校で心電図検査を行います。検査日は入学後、お知らせします。

心電図検査を実施するにあたり、事前に心臓検診票で調査をします。情報の保護には十分な配慮をしますので、できるだけ詳しく正確にお答えください。太枠で囲んでいるところを記入してください。

*心臓検診票がないと当日、心電図検査を受けられませんので、必ず記入し、提出してください。

*検査当日に検査を受けられなかった場合は他の学校や医療機関で受けることになりますので、できるだけ当日に受けられるようお願いいたします。

氏名・フリガナ、生年月日、性別、
記入者名を忘れずに記入ください。

【 心 臓 検 診 票 】 小学生用 大津市教育委員会

保護者の方々へのお断り……この調査票は心臓検診を行うにあたって大変お世話になります。情報の保護には十分な配慮をしますので、できるだけ詳しく、正確にお答えください。この検査票は保護者による記入をお願いいたします。

検査番号	検査日	平成 年 月 日	学校名	大津市立瀬田東小学校
氏名	フリガナ	性別	男 / 女	身長
	姓	名	姓	体重
	フリガナ			cm / kg

※質問1～4までの項目について、あてはまる答えに○をつけ、()に必要事項を記入してください。

質問1 今までに、心臓が悪いといわれたことがありますか。 はい・いいえ
はい」と答えた人は以下の質問にお答えください。
 先天性心疾患 (病名) (病院名)
 手術またはカテーテル治療を受けましたか。 (はい・いいえ)
 その治療を受けた病院名 () 時期 (年 月)
 不整脈・心電図異常 (病名)
 心筋疾患 (病名)
 心臓病、その他の異常 (病名)
 心臓音は、心臓病ではなく無音性(機能的)のものといわれましたか。(はい・いいえ)
 エコー検査を受けましたか。(はい・いいえ)
質問2 現在の状況を教えてください。 現在も通院中 (病院名)
 通院するように言われたが行っていない
 今後受診する必要はないと言われた

質問3 今までに、以下のようなことがありましたか。 はい・いいえ
はい」と答えた人は以下の質問にお答えください。
 下記のあてはまるものに○をつけてください。
 心臓が急に速くうちだし、ドキドキすることがあった。
 顔がとぶことがある。
 突然倒れたり、気を失ったことがある。(高熱時や神経痛を除く)
 胸が狭くなったり、しめつけられるようになることがある。

質問4 血縁者(両親・兄弟・祖父母・おじ、おば)に40歳以下で心臓病または原因不明により、急死した人がいますか。 はい・いいえ

学校記入欄 (ここから下は、保護者は記入しないで下さい)
 (1) 校医所見 (あり・なし)
 - 胸部X線 (正常・扁平・おうと胸・なし)
 - 異常心音・心雑音 (あり・なし)
 - その他 ()
 (2) 肥満の有無 (あり・なし)
 (3) 養育状況・担任等からの情報、意見 (具体的に記入してください)

質問 1～4 の項目をよくお読みいただき、
記入をお願いいたします。

(6) 保健室からのお願い

① 学校感染症と出席停止について

- インフルエンザ・流行性耳下腺炎(おたふくかぜ)・麻疹(はしか)・
- 水痘(みずぼうそう)・風疹(3日ばしか)・咽頭結膜熱(プール熱)・百日咳・骨髄膜炎菌性髄膜炎・流行性角結膜炎・急性出血性結膜炎・
- その他感染症(一部のものをのぞく)・新型コロナウイルス感染症

上記の病気にかかったり、疑いのある場合には必ず医師の診断を受けてください。これらの疾病にかかった場合は「出席停止」となり、欠席あつかいにはなりません。医師の許可が出るまでは登校させないでください。

②保健室の利用について

- 保健室では応急処置のみで継続的な手当はできません。
- 内服薬は与えません。
- 早退（早びき）を必要とする場合は連絡いたしますので、学校まで迎えに来てください。
- 病院への受診に急を要し、学校から連れて行かなければならない場合も連絡をします。連絡を受けられたら、必ず「保険証」と「福祉医療券」を持参して保護者の方の付き添いをお願いします。
- 児童生活調査票により連絡します。保護者の方の「緊急連絡先」を必ず明確にしておいてください。なお、長時間お出かけの場合は、お子さまにお知らせください。
- 保健室から服をお貸しする場合があります。洗濯をして、お返してください。
（下着は衛生上、新品をお貸しします。返却も新品をお願いします。）

③心疾患や川崎病の既往のある方について

主治医に「心臓病管理指導表」を記入してもらい提出してください。

※「心臓病管理指導表」について

- ・すでに幼稚園等から受け取ってお持ちの方は、それに記入してもらってください。まだお持ちでない方は、園にご相談ください。
- ・福祉医療券等をお使いの場合でも、文書料は必要となります。

物品販売店のご案内

【標準服】

アルプラザ	大津市月輪一丁目3番	☎ 543-3111
紺清商店	大津市瀬田一丁目17番	☎ 545-0031
山崎商店	大津市大萱二丁目23番	☎ 545-2614
ロング	大津市一里山五丁目9番	☎ 545-7501

※上記の店舗をはじめ、お近くの販売店でご購入ください。

【体操服（校章入り）】

山崎商店	大津市大萱二丁目23番	☎ 545-2614
ロング	大津市一里山五丁目9番	☎ 545-7501

【上靴 体育館シューズ】

アルプラザ	大津市月輪一丁目3番	☎ 543-3111
山崎商店	大津市大萱二丁目23番	☎ 545-2614
大橋屋	大津市瀬田一丁目17番	☎ 545-0028
大西金物店	大津市一里山1丁目17番	☎ 545-5138
ロング	大津市一里山五丁目9番	☎ 545-7501

※上記の店舗をはじめ、お近くの販売店でご購入ください。

【ランリュック（校章入り）】

紺清商店	大津市瀬田一丁目17番	☎ 545-0031
------	-------------	------------

【黄帽子】

お近くの販売店でご購入ください。